

# VIERTEAGUAS SERIE CPQV

*Perfil Vierteaguas para la protección y acabado de los bordes externos de Terrazas y balcones.*

## DESCRIPCIÓN

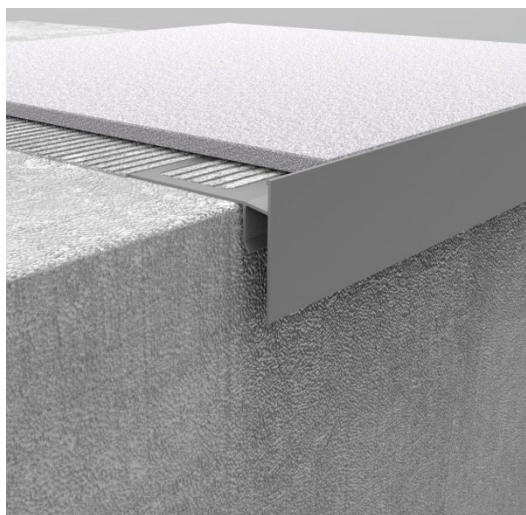

Vierteaguas serie CPQV, son una serie de perfiles perimetrales para la protección y acabado de los bordes externos de terrazas y balcones.

Disponibles en diferentes acabados de aluminio lacado, el perfil tiene una parte vertical vista que cubre el borde del pavimento y permite la salida del agua de lluvia que discurre sobre la superficie embaldosada.

presenta una cara vista vertical que cubre el borde del pavimento y permite la evacuación del agua que fluye sobre la superficie embaldosada.

Los orificios ranurados que se encuentran en la parte en voladizo, permiten el drenaje posterior del agua filtrada bajo el pavimento.

Esta solución técnica de drenaje reduce los problemas ligados al hielo y deshielo y antiestéticas eflorescencias que se producen sobre las juntas cementosas.

Además de proteger los bordes exteriores, estos perfiles evitan el contacto del flujo de agua con la pared, reduciendo así posibles patologías que pueda causar el chorreo sobre la fachada

Indicado para baldosas de hasta 12,5 mm de espesor.

Disponibles componentes de: ángulos externos y perfil de unión, creando uniformidad y linealidad de acabado.

## CARACTERÍSTICAS

Aleación de Al-Mg-Si tratada térmicamente en condición T6 (6060 T6).

Los perfiles se realizan por pliegue y posteriormente son barnizados.

Largo standard del perfil de 270 cm.

Disponibles en alturas H: 10 y 12,5 mm.

Largo caravista de 50 y 70 mm.

Disponibles piezas especiales de ángulo externo y piezas de unión.

Disponibles en acabado aluminio lacado: gris ceniza RAL 7038, gris ceniza arrugado RAL 7038, gris metal RAL 9006, gris antiguo y blanco stone.

Bajo cantidad mínima de 270 metros, se puede fabricar en RAL 9003 Blanco, RAL8019 Marrón oscuro y gris aluminio RAL 9007.

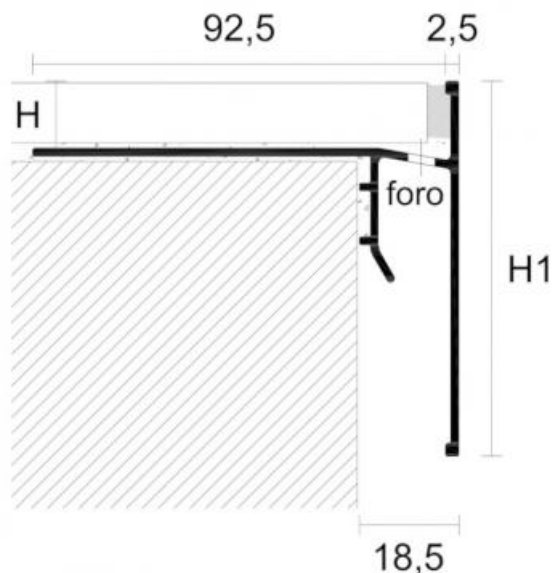

#### MATERIALES

##### Aluminio barnizado

Aleación de Al-Mg-Si tratada térmicamente en condición T6 (6060 T6).

Los perfiles se realizan mediante extrusión y posteriormente son barnizados. Presentan una discreta resistencia a los agentes químicos y atmosféricos, mientras que no presentan una buena resistencia a los esfuerzos mecánicos que dañarían el esmalte superficial, por lo tanto se desaconseja la utilización en el suelo. El cemento, la cola, los materiales utilizados para las fugas y detergentes deben limpiarse en seguida de la superficie a la vista del perfil.

##### Notas generales sobre los metales

El aluminio y el acero inoxidable no son resistentes a todos los compuestos químicos y por lo tanto es necesario evitar que entren en contacto con productos especialmente agresivos, como el ácido clorhídrico (HCl) y el ácido fosfórico (H<sub>3</sub>PO<sub>4</sub>).

Los productos que puede utilizarse para la limpieza de piedra, cerámica y gres, como por ejemplo el ácido muriático, el amoníaco, la lejía y la lavandina dañan el acabado superficial del metal y pueden provocar fenómenos corrosivos intensos. Además, es necesario quitar siempre lo más rápida y delicadamente posible los restos de cemento, cola y materiales utilizados para las fugas de la superficie de los perfiles.

En caso que se utilice cinta adhesiva para tapan el perfil, se recomienda quitar esta cinta en 1 hora.

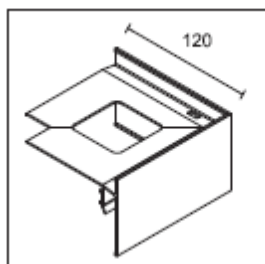

CPQV//E

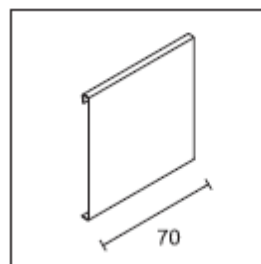

CPQV//G





**PROTEC**

 longitud = 270 cm - emb. 10 pz H

	10	12,5	10	12,5
--	----	------	----	------

ART. acabado	CPQV/50/ (H1=50)		CPQV/70/ (H1=70)	
--------------	------------------	--	------------------	--

**ALUMINIO LACADO**

gris ceniza RAL 7038		86960	86961	86962	86963
gris ceniza RAL 7038 arrugado		86964	86965	86966	86967
gris metal RAL 9006		86968	86969	86970	86971
gris antiguo		86972	86973	86974	86975
blanco ST		86976	86977	86978	86979

€/m

blanco RAL 9003, marrón oscuro RAL 8019 y gris aluminio RAL 9007 bajo pedido mínimo de 270 m sin sobre coste. Para cantidades inferiores y otros colores contactar con nuestro departamento comercial.





**ÁNGULO EXTERNO A 90°**

 emb. 5 pz H

	10	12,5	10	12,5
--	----	------	----	------

ART. acabado	CPQV/50/ /E		CPQV/70/ /E	
--------------	-------------	--	-------------	--

**ALUMINIO LACADO**

gris ceniza RAL 7038		86980	86981	86982	86983
gris ceniza RAL 7038 arrugado		86984	86985	86986	86987
gris metal RAL 9006		86988	86989	86990	86991
gris antiguo		86992	86993	86994	86995
blanco ST		86996	86997	86998	86999





€/pz

**UNIÓN**

 anchura = 70 mm - emb. 5 pz H

ART. acabado	CPQV/50/G		CPQV/70/G	
--------------	-----------	--	-----------	--

**ALUMINIO LACADO**

gris ceniza RAL 7038		87000		87001
gris ceniza RAL 7038 arrugado		87002		87003
gris metal RAL 9006		87004		87005
gris antiguo		87006		87007
blanco ST		87008		87009

€/pz

no es posible su venta individual