

PERFIL PELDAÑO LATÓN

Perfil remate de peldaños en cerámica, mármol y piedra.

DESCRIPCIÓN

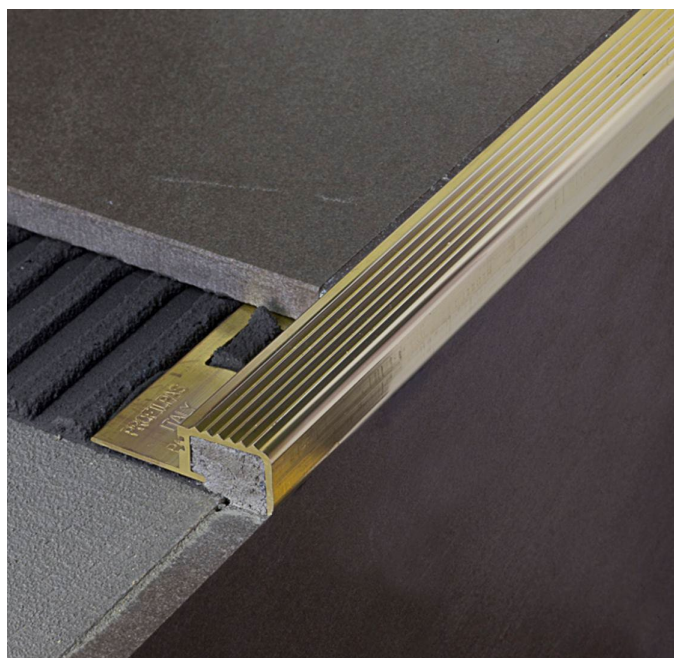

Perfil peldaño de la serie Step es un perfil de latón para decoración y protección de peldaños revestidos en cerámica, mármol y piedra.

Con forma de apoyo estriada, resultan conformes a la norma DIN 51131 en materia de peldaños antideslizantes.

CARACTERÍSTICAS

Latón natural
Aleación CW624N UNI EN 12167
Los perfiles se realizan por extrusión y a continuación se anodizan con un espesor $\geq 15 \mu\text{m}$.
Disponibles en alturas H: 10 y 12,5 mm.
Largo standard del perfil 270 cm.
Disponible en latón natural.

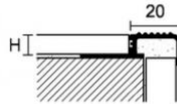
**MATERIALES****Latón natural**

Aleación CW624N UNI EN 12167

Los perfiles se realizan por extrusión. La superficie exterior debe estar protegida de arañazos y roces.

La resistencia a los agentes químicos y a los esfuerzos mecánicos es buena. En las partes a la vista el latón está sometido a fenómenos de oxidación que provocan una pátina superficial. En presencia de fuerte humedad atmosférica o de agentes corrosivos, el latón está sujeto a fenómenos de elevada oxidación y puede presentar manchas superficiales. Si es necesario, se puede devolver a su estado natural con abrasivos o productos específicos abrillantadores.

Notas generales sobre los metales

El aluminio y el acero inoxidable no son resistentes a todos los compuestos químicos y por lo tanto es necesario evitar que entren en contacto con productos especialmente agresivos, como el ácido clorhídrico (HCl) y el ácido fosfórico (H₃PO₄).

Los productos que puede utilizarse para la limpieza de piedra, cerámica y gres, como por ejemplo el ácido muriático, el amoníaco, la lejía y la lavandina dañan el acabado superficial del metal y pueden provocar fenómenos corrosivos intensos. Además, es necesario quitar siempre lo más rápida y delicadamente posible los restos de cemento, cola y materiales utilizados para las fugas de la superficie de los perfiles.

En caso que se utilice cinta adhesiva para tapar el perfil, se recomienda quitar esta cinta en 1 hora.

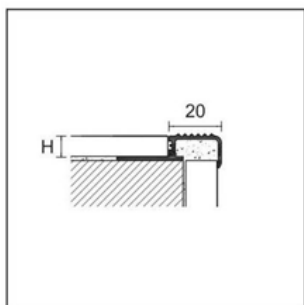



SMA/
SM/

PROSTEP

longitud= 270 cm - emb. 10 pz

H

ART.	acabado	4,5	8	10	11	12,5	
ALUMINIO							
	aluminio natural		93967	93969	93970	93979	93971
SMA/	anodizado plata		93975	93976	93977	93980	93978
LATÓN							
SM/	latón natural		-	-	93972	-	93973

embalaje individual